

Одобрено разными Учеными и Учебными Комитетами
и удостоено 22 наград и др. одобрительных отзывов

ВУКОВОДЕСТВО

— КЪ —

изученію круглаго ленточнаго (ronde) ширифта

Составлено Уредителемъ Курсовъ
Каллиграфіи и преподавателемъ
А. М. Петинскимъ.

Третье значительно дополненное издание
Картографическаго Заведенія А. А.
Цыбина.

Цыбина

Издательство

3 руб.

транспаранты и брошюры „Объяснительный текстъ.”

Верный путь.

Много в жизни разных целей,
Много разных есть путей,
Науки, и открытий,
И искусства у людей.
Науки и искусства
Всё направлены к тацу,
Битесь с горькою судьбой.....

Чтоб будить в нас святость чув-
ства,
Чтоб разглядеть в жизни тьму,
Осчастливить человека
Но чередой бьются вька
Цель же счастья, как и прежде,
Но придется к жгланной цгли
Лишь путь любви святой.

Безконечно далека.....
Много будешь ли трудиться,
Тайны природы открывать,
Всё вперед, вперед стремиться
Счастья в жизни достигать
От самой галыбели



Составил Елена Отдельна графических искусств
Учебно-воспитательного Филиала Педагогического
Музея Военно-учебных заведений

А. И. Петинский

Нормальная величина шрифта:

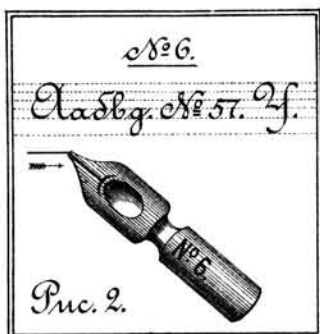
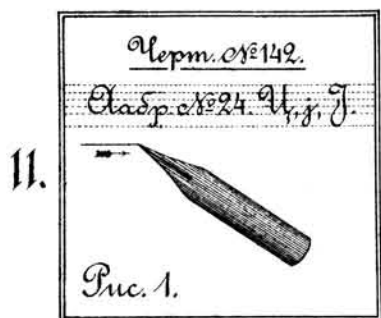
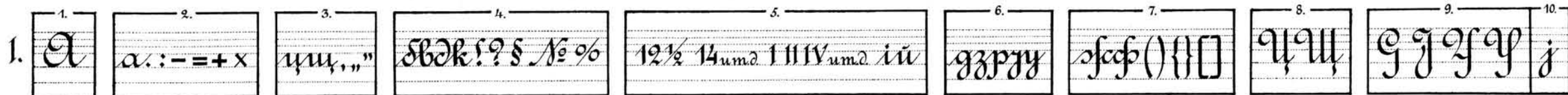

См. транспар. №9№7 и 8.



См. транспаранты №9№5 и 7.

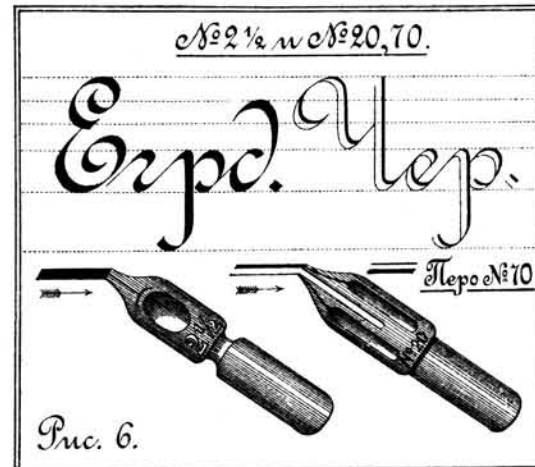

См. транспаранты №9№4 и 6.

Для определения
величины шриф-
та.

Ширина линий
по разнымъ направлѣнiямъ.

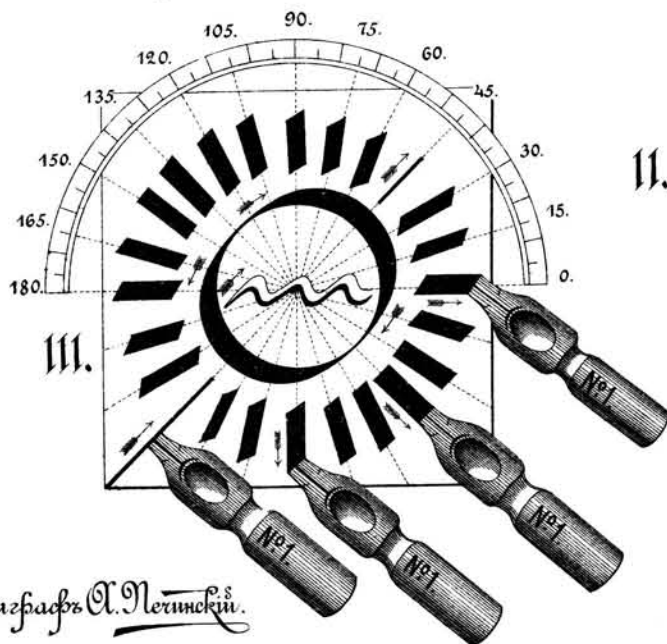
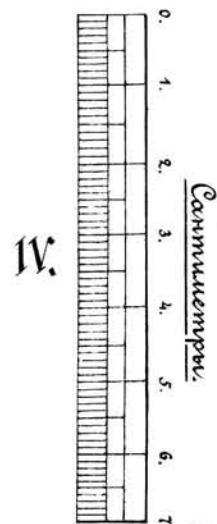

Граммграфъ А. Петинскій.

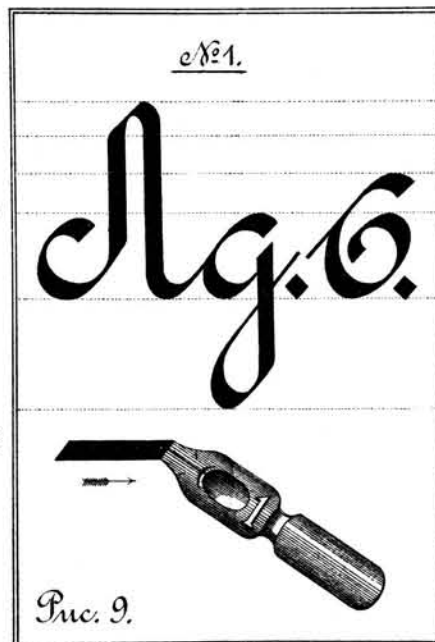

См. транспарантъ №1.



См. транспарантъ №2.

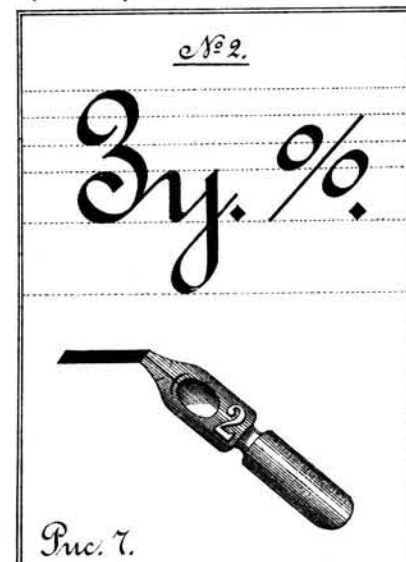

См. транспар. №9№3 и 5.

1. а б в г д е ж з з и и к к л л н о

2. п р с т у ф х и ч ш ш щ ь ы ь ь ь

3. а ю а ю а, в, г, фс, фс, з, у, ф.

4. №, !, ?, §, %, (), { }, ::, -, +, X, ... ”.

5. 1, 2, 3, 3, 4, 5, 6, 7, 7, 8, 9, 10½, 78.00, .

Транспарант №1

Писать пером №1, вначале по прозрач. бумаге, а затем - по транспаранту №1, вь преглахахь, указанныхь на рисункахь 1-2 и 5 и 11-9 „Нормальная величина шрифта” (Листь 2).

6. мми, мми, мма, лапа, гага,
 7. мма, мма, мма, кма, пока, с,
 8. пма, мма мма мма, мма, зз,
 9. мма, зной, сам, сиз, сага, з,
 10. зма, мма, лама, плата, х,
 11. шапка, машина, колесо, стек-
 12. ло, сапоги, галма, гастый, и, э.
 13. 1, 12, 123, 1234, 12345, 123456, 78910.

© ГИИ

Писать пером №1, вначале по прозрач. бумаге, а затем по транспаранту №1, в прорезах, указанных на рисунках 1, 1 и 8 и 11, - 9 „Формальная величина шрифта” (Лист 2).

Лист 5.

14. А, А, Б, В, Г, Д, Е, И, К, Л, М, Н,

15. Ж, З, И, К, Л, М, Н, О, П, Р, С, Т, У, Ф,

16. Х, У, У, У, У, Ф, Ф, Ф, Ф, Ф, Ф,

17. Ф, Ф, Ф, Ф, Ф, Ф, Ф, Ф, И, К, Л,

18. И, К, Л, Л, Л, Л, Л, Л, Л, Л, Л.

19.

На Уга, Она, Адо, Уна, Маи,

Транспарантъ № 1.



20.

Уча, Ялу, Уфа, Ока, Флоу, ? ?

21.

Уа, Ута, Елена, Куба, Пуа, Не,

22.

Поти, Верро, Двина, Кордо, § 1,

25.

12,00, 34.0/100, 555.1/4, 60.1/2, № 7892.



Писать перьями № № 10, 60 и 1½, вначале по прозрач. бумаге, а затем - по транспаранту № 2, вь предголахъ, указанных на рисункахъ 1, 1, 2, 3, 4, 5, 6, 7, 8, и 9 и 11, 8, „Нормальная величина шрифта“ (См. Листъ 2 и объясн. текстъ).

Листъ 8.

7. *el, M, ell, Fl, Fl, O, T, P, C, Tl, Y,*

8. *y, fb, X, X, u, 2l, u, u, u, u,*

9. *u, 2ll, L, L, L, T, T, I, I-O, A,*

10. *A, A, T-O, O, D, 3, R, Fl, T, L.*

При исполненіи тонкаго штриха у цифры V, локоть правой руки неиного подвигать кверху.

11. *I, II, III, IV, V, VI, VII, VIII, IX, X, X, X, X, L, L.*

И. П. Мещеряков

КАРТОГР. ЗАВ. А. ИЛЬИНА, П.С. ПРЯЖКА 5.



Писать перомъ № 2. вначале по прозрагн. бумагѣ, а затѣмъ - по транспаранту № 3. въ предѣлахъ, указанныхъ на рисункахъ 1, 1, 2, 3, 4, 5, 6, 7, и 8 и 11, 7, „Нормальная величина шрифта“ (См. листъ 2 и объясн. текстъ).

Листъ 9.

1. Мыза, Дено, Докъ, Сагъ, Школа, № 12.

2. Плацъ, Биржа, Рынокъ, Манежъ, § 54.

3. Соборъ, Складъ, Заборъ, Меморъ, 55½%.

4. Суторъ, Ласохня, Кузница, Дворецъ,

5. Вокзалъ, Училище, Казафия, 67, 89890.

6. Забрика, Книжка, Арсеналъ, Л, Ш.

А. Д. Писменкин

Писать перьями №№ 20, 70 и 2½ вначале по прозрачн. бумаге, а затем - по транспаранту №4 вь предголахъ, указанных на рисункахъ 1, 1, 2, 3, 4, 5, 6, 7, и 8 и 11, 6 „Нормальная величина шрифта“ (См. листъ 2 и объясн. текстъ).

1. о а с а б в г д д д е ж к с ф з з з м и к к к к л м н о п р с т у у у ф

2. х ф и ч м ш м у ч ч т о в о в т о в т о в о в о в о в о в o v . : ; „ ” ! , ? , % , № , () , { }

3. [0, 1, 2, 3, 3, 4,] ————— [5, 6, 7, 8, 9, 1/2.]
 А. Петручки

4. А, А, А, Б, Б, Б, В, В, В, Г, Г, Г, Д, Д, Д, Е, Е, Е, Ж, Ж, Ж, З, З,

5. И, И, И, К, К, К, Л, Л, Л, М, М, М, Н, Н, Н, О, О, О, П, П, П, Р, Р, Р, С, С, С,

6. У, У, У, Ф, Ф, Ф, Х, Х, Х, Ц, Ц, Ц, Ч, Ч, Ч, Ш, Ш, Ш, Щ, Щ, Щ, Ъ,

7. Ь, Ь, Ь, Ъ, Ъ, Ъ, Я, Я, Я, Я, Я, Я, З, З, З, И, И, И, К, К, К, Л, Л, Л.

Писать пером № 3. Сначала по прозрач. бумаге, а затем по транспаранту № 5. вь предголахъ, указанныхъ на рисункахъ 1-1, 2, 3, 4, 5, 6, 7, 8 и 9 и 11-5 „Формальная величина шрифта“ (См. Листъ 2 и объясн. текстъ).

Листъ 12.

10. А, Б, В, Г, Д, Е, Ж, З, И, Й, К, Л, М, Н, О, П, Р, С, Т, У, Ф,

11. Х, Ц, Ч, Ш, Щ, Ъ, Ь, Ь, Ъ, Ъ, Ъ, Я, Ъ. А, А, А, А, А,

12. Б, Б, Б, Б, Б, Б, В, В, В, В, В, В, В, В, В, В, В, В,

13. Г, Г, Ж, Ж, Ж, Ж, З, З, З, И, И, И, И, И, И, И, И, И,

14. К, К, Л, Л, Л, Л, Л, Л, Л, Л, Л, Л, Л, Л, Л, Л, Л, Л,

15. М, М, Н, Н, Н, Н, Н, Н, Н, Н, Н, Н, Н, Н, Н, Н, Н, Н,

16. О, О, П, П, П, П, П, П, П, П, П, П, П, П, П, П, П, П,

17. Р, Р, С, С, С, С, С, С, С, С, С, С, С, С, С, С, С, С,

18. Т, Т, У, У, У, У, У, У, У, У, У, У, У, У, У, У, У, У,

Чертежи

Перань №1.

Проектъ. 1. 1.

Перань №10. №1½. №60.

Профиль к. в.

Перань №2.

Кантата.

Перань №400 мм №№, мм. А1, А2, А3, В1, В2, В3, С1, С2, С3. Деревян. папир.

Планъ.

Перань №20, 70 мм 2½.

Младница №1.

Перань №30, 80 мм №3.

Книга.

Перань №60, 10 мм №1½.

Мостъ.

Перань №1.

Разрѣзъ по А В и С.

Перань №3½. №4, №50. №4, №50.

Бюковой видъ будки.

Перань №4 мм №40.

См. листъ 2, "Нормальная величина шрифта" и объяснительный текстъ.

Формы рамок.

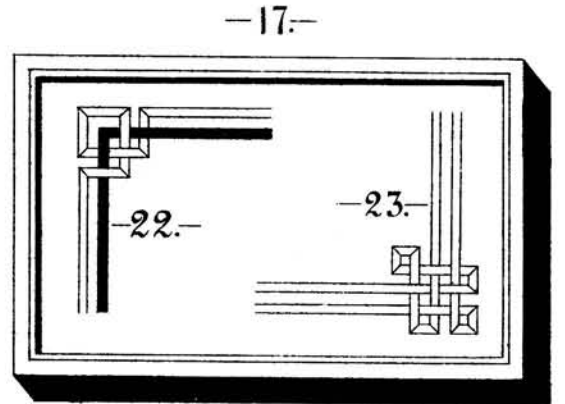
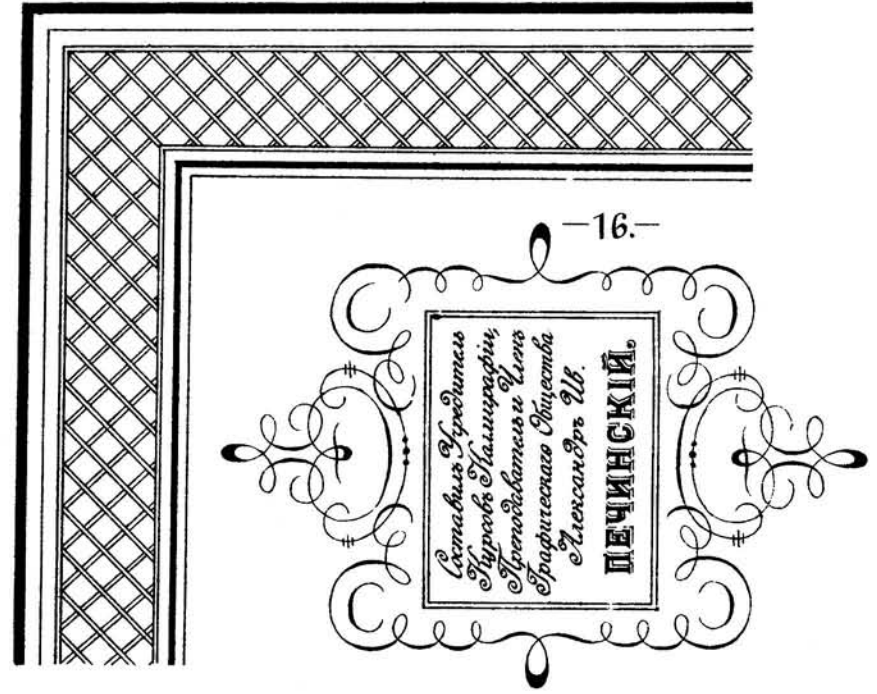
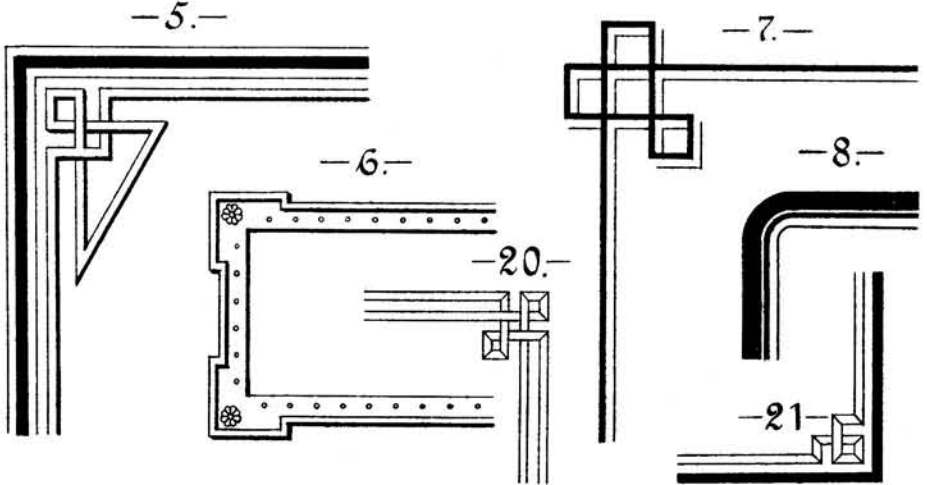
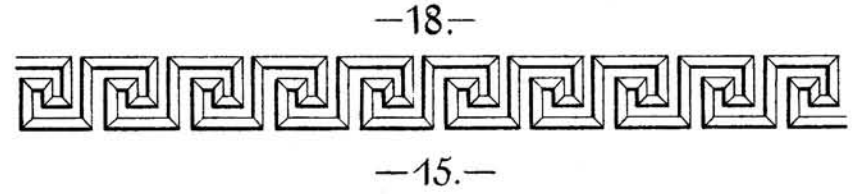
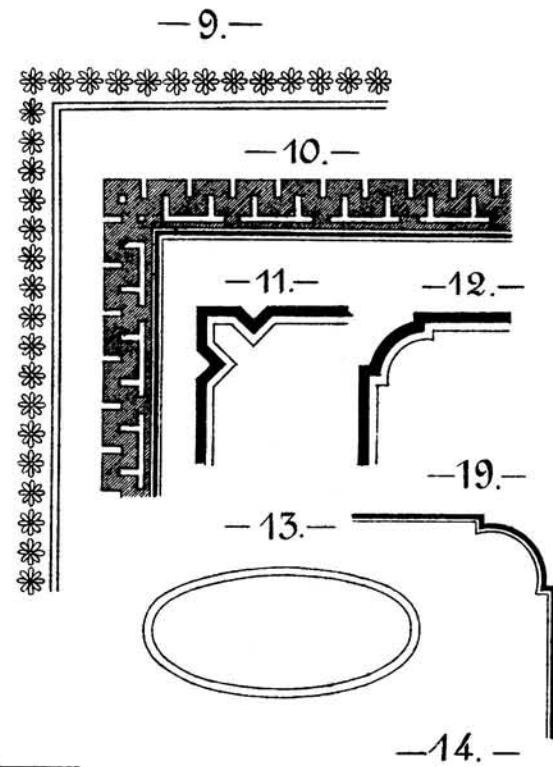
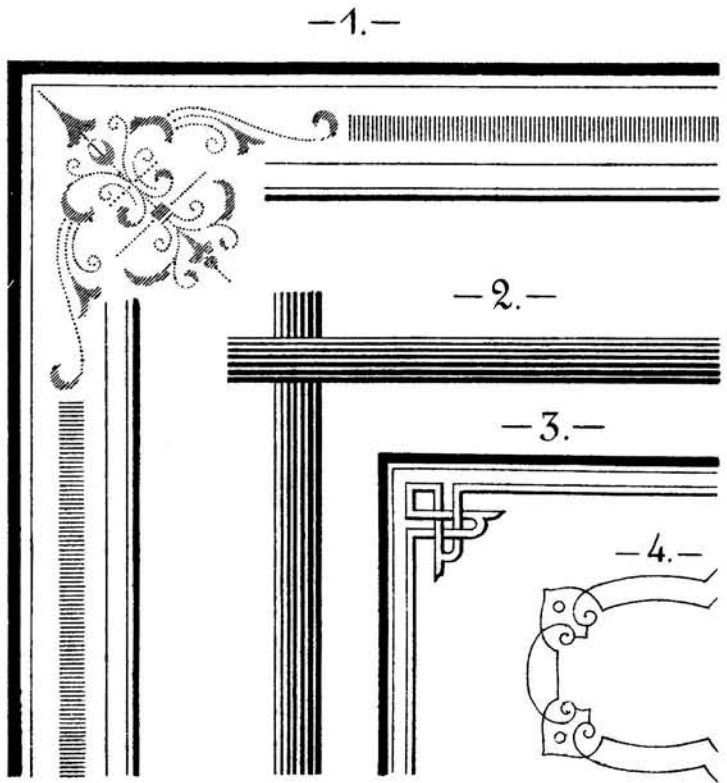

↑
Мушкетеръ

Принтеръ надписи на
картѣ.

Флорета

Контуръ - двумя между собою связанными карандашами, а отбѣлку обыкновеннымъ перомъ.

Европейской Россіи,

№ 60.

— сь показаніемъ —

№ 3.

% лѣсистости и степенного лѣсоразведенія.

№ 20.

Масштабъ 60 верствъ въ дюймѣ.

№ 3½.

Узготовлена

№ 80.

въ Лѣсномъ Департаментѣ М.З.

№ 2½.



Напечатать латинскихъ буквъ.

Перомъ № 3 1/2.

a, a, b, c, c, d, d, e, f, f, f, g, g, h, h,
 h, i, j, k, k, k, k, l, l, m, n, o, p, p,
 q, q, r, s, t, t, t, u, v, w, x, y, z.

A, A, A, B, B, C, D, D, D, D,
 E, E, E, F, F, F, G, H, I, K, L,
 M, M, N, N, N, O, O, O, O,
 P, P, P, P, P, Q, Q, R, R, R,
 S, S, S, S, S, T, T, U, U, U, U,
 V, V, V, W, W, X, X, X, Z, Z.

Перомъ № 6^н.

A, B, C, D, E, F, G, H, I, K, L, M, N, O, P, Q, R, S, T, U,
 V, W, X, Y, Z - A, A, A, A, A, B, B, B, B,
 B, C, C, D, D, D, E, E, E, F, G, H, H, I, J, J, K, K, L, M, M,
 N, N, O, O, P, P, Q, Q, R, R, R, S, S, T, T, T, U, U, U, U,
 V, V, W, W, W, W, X, X, X, Y, Y, Z, Z, Z, Z.

1) Математическіе знаки.

Черточка перомъ.

δ - + + × ± = < > ∞ Δ L ∠ V
 V ∞ # ⊥ □ ° ∘ // ↓ ∥ () () || || π

2) Картографическіе знаки.

Черточка перомъ.

⊙ ⊙ ⊙ * ⊙ - - - - - → ↗ ↘ ↙ ↘
 ~~~~~ → ||| ↗ ↘ ↗ ↘ ↗ ↘ ↗ ↘

3) Математическія формулы.

а) Алгебра:

$$\begin{aligned} (a \pm b)^2 &= a^2 \pm 2ab + b^2 \\ (a \pm b)^3 &= a^3 \pm 3a^2b \pm 3ab^2 \pm b^3 \\ (a+b)(a-b) &= a^2 - b^2 \\ \sqrt[n]{a^m} &= a^{\frac{m}{n}} \\ a^0 &= 1 \\ a^{-m} &= \frac{1}{a^m} \end{aligned} \left. \begin{array}{l} \\ \\ \\ \\ \\ \\ \end{array} \right\} \text{Пер. № 6.}$$

б) Тригонометрія:

Объемъ пирамиды усеченной параллельно основанію.

$$= (+s_1 + \sqrt{s_1 s_2}) \frac{h}{3}$$

в) Тригонометрія.

$$\begin{aligned} \sin^2 A + \cos^2 A &= 1 \\ \cos A - \cos B &= -2 \sin \left( \frac{A+B}{2} \right) \sin \left( \frac{A-B}{2} \right) \end{aligned}$$

Двухстороння колеса.

Площадь круга.

Площадь цилиндра.



t = 8 n, Z = 36, O = 288

№ 20. № 3 1/2. № 4. № 5 1/2. № 4.

← 17 →, ← 12 1/2 × 13 1/2 →

Ученки 11 Емд. III к. I. Казуинъ В.



Отраднѣ въ часъ догослуженья къ Тебѣ Все-  
вышнему съ мольбой погудъ звукъ торжественнаго пѣ-  
нья стремиться тужкою душой! Когда съ прискорб-  
ною мольбою переждъ Мобой склоняюсь я, то благода-  
тью неземною душа исполнена моя. Въ это свѣтлое  
мновенье я не могу не сознавать, что для души упоко-  
енье лишь только Ты лишь можешь дать!...

Перо №4.

На стверть дикамъ на стверть грозномъ,  
Въ ущельѣ скалистомъ, глухомъ  
Кедръ спитъ, убавоканный пѣснями вѣтви,  
Подъ снѣжными, алмазными коврами  
И снится ему на горячемъ утесѣ  
Восточной земли сиротой  
Прекрасная пальма стоитъ увядая  
Палимая знойной тоской.

И. Пашинкинъ

Изъ геометрии. Подобно тому, какъ всякое  
сужденіе о предметахъ и о взаимномъ ихъ от-  
ношеніи другъ къ другу изображается пись-  
момъ съ помощью ограниченнаго числа услов-  
ныхъ знаковъ или буквъ, точно такъ же сужде-  
ніе о формахъ предметовъ можно выра-  
зить на бумагѣ чертежемъ или рисункомъ,  
пользуясь ограниченными числомъ условныхъ  
знаковъ. На этомъ основаніи чертежная на-  
ука имѣетъ свою азбуку, знаніе которой  
облегчаетъ пониманіе самыхъ сложныхъ чер-  
тежей, и эта азбука состоитъ изъ условныхъ  
знаковъ, изображающихъ геометрическія по-  
верхности. Приступая къ изученію языка  
формъ или искусства гитаты и понимать  
чертежи и рисунки, необходимо прежде  
всего ознакомиться съ чертежной азбукой,

# Таблица болтов (δ).

— по — (β).  
Винтору (z).

(2).

| № по порядку (ε) | Наружный диаметр в англ. дюйм. | Наружный диаметр в мм. | Внутренний диаметр в мм. | Число ниток на 1 англ. дюйм. | Диаметр ластного шпана. | Высота гайки. | Высота гайки. | Допусковое натяжение. | Диаметр по наружу. |
|------------------|--------------------------------|------------------------|--------------------------|------------------------------|-------------------------|---------------|---------------|-----------------------|--------------------|
| 1.               | 1/8.                           | 3,17.                  | 2,35.                    | 40.                          | 6.                      | 3.            | 3.            | "                     | (β) 4.             |
| 2.               | 5/32.                          | 3,96.                  | 2,94.                    | 32.                          | 8.                      | 4.            | 4.            | "                     | (ε) 4.             |
| 3.               | 3/16.                          | 4,75.                  | 3,4.                     | 24.                          | 10.                     | 5.            | 4.            | "                     | 5.                 |
| 4.               | 1/4.                           | 6,35.                  | 4,72.                    | 20.                          | 12.                     | 6.            | 5.            | 33.                   | 7.                 |
| 17.              | 1 1/2.                         | 38,1.                  | 32,68.                   | 6.                           | 61.                     | 36.           | 27.           | 1560.                 | 40.                |

Исполнял ученик II Отд. III класса (α).  
Позняков.

(α) пером № 4, (β) пером № 2 1/2, (γ) пером № 50, (z) пером № 30,  
(2) пером № 20, (ε) пером № 6, (ж) пером № 5.



Сдѣлать родко подаль проше-  
ние Императору Августу  
„ Не смущайся сказать томъ, ты  
какъ будто подаешь хлѣбъ слону.“

Одинъ злогрѣй унави въ воду,  
сталь отчаянно звать на по-  
моць. „ Только томъ, кто тебѣ  
не знаетъ, спасетъ тебѣ,“ восклик-  
нулъ прохожій.

Перомъ № 142 (x).

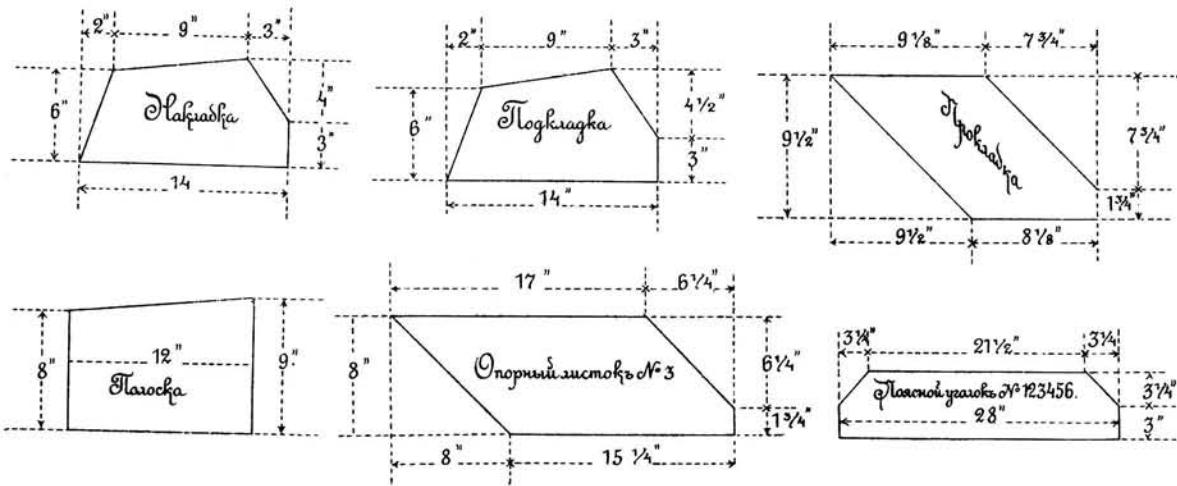

(x) Чертежи-рейсфедератъ. (y) Перомъ № 142. (z) Перомъ № 20, а от-  
дѣлку № 142. (ж) Перомъ № 4. (\*\*\*\*) Перомъ № 30, а отдѣлку-142.

Составилъ А. П. Пешинскій. 1917 годъ.



Удостовереніе.

№ 20.

Дано сіе Г<sup>ну</sup> Н. В. Кругловско-

№ 30.

му въ томъ, что онъ при постройкѣ  
Ивановской ж. д., съ 17<sup>го</sup> октября 1895 г., со-  
стоялъ въ должности сметовода и т. д.

№ 4.

Начальникъ работъ А. П. Минникова

№ 3 1/2.

Предъявленіе.

№ 20.

№ 146 } Предъявитель сего Шмиссель-  
бургскій мѣщанинъ Александръ  
Спирidonовичъ Маворонковъ,  
25 лѣтъ отъ роду, холостъ и т. д.

№ 4.

№ 3.

Директоръ В. Дойниковскій

№ 30.

Секретарь Стригуинъ

№ 4.

(\*) Перанъ № 20. Отдѣлку буквъ и выносокъ-перанъ № 142.

И. П. Минникова

Картонъ № 5. Иллюстрація III.

1) Ярлык на тетрадь.

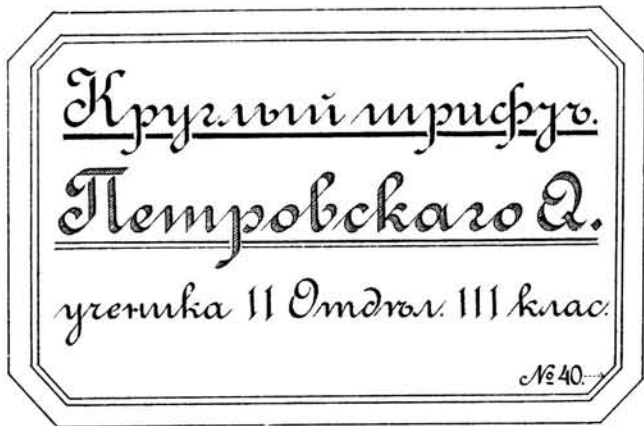

№ 4.

№ 30.

№ 5.

№ 40.

3) Наклейка на корешокъ книги.



№ 4.

№ 5.

№ 6.

4) Визитная карточка.



№ 5.

№ 6.

6) Фамилия съ росчеркомъ.



№ 4.

5) Адресъ на конвертѣ.

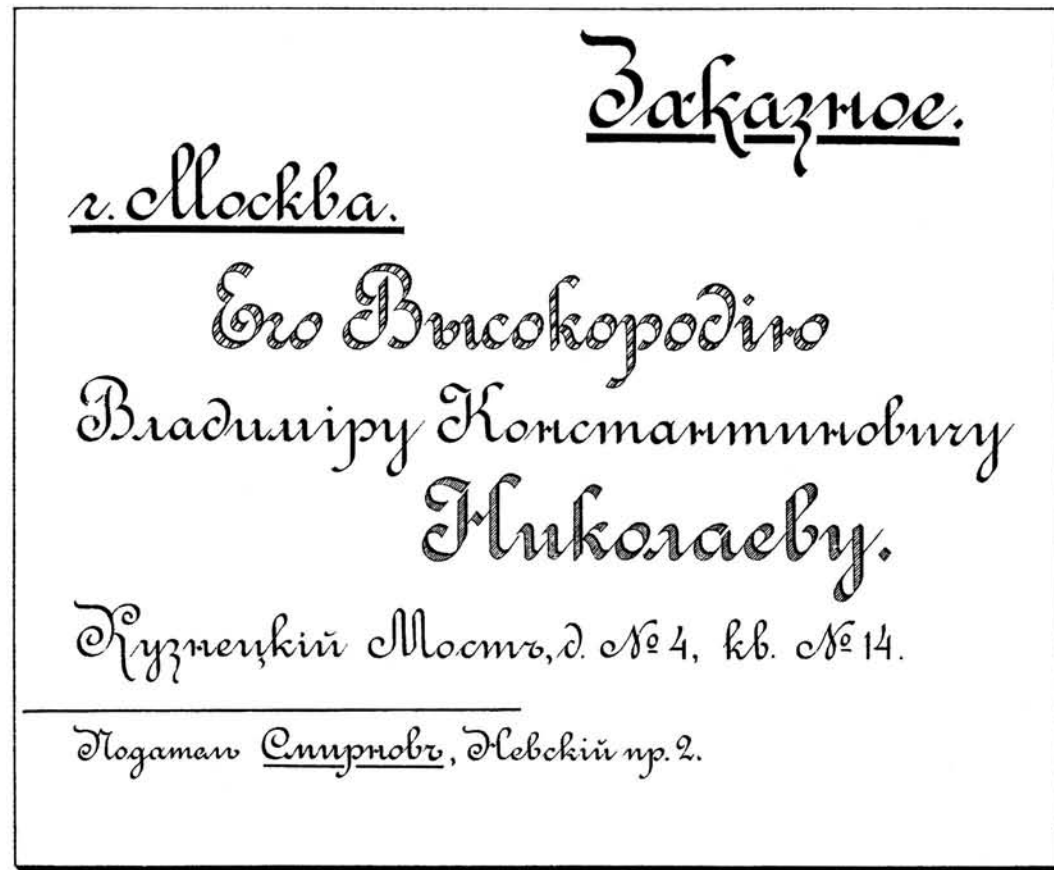

№ 3.

№ 3 1/2.

№ 20.

№ 4.

№ 20.

№ 5.

№ 6.

2) Ярлык на книгу.



№ 50.

№ 20.

№ 5.

№ 4.

№ 20.

№ 5.

(\*) Заставку пер. № 142.

<sup>(3)</sup>  
**Ивкладная**

Шанхай, 1 Апрѣля 1916 года. № 6.

Господину Ивану Борисовичу  
**Китаеву**

Здрав.

При семъ посылается Вамъ:

<sup>(1)</sup>  
5 бочекъ кофе.

|                             |     |       |       |      |      |                          |
|-----------------------------|-----|-------|-------|------|------|--------------------------|
| <sup>(3)</sup><br>Г Н № 208 | Бр. | 28 пг | 39 фн | Плр. | 2 пг | <sup>(2)</sup><br>23 фн. |
| " " 209                     | "   | 30 "  | 06 "  | "    | 3 "  | —                        |
| " " 210                     | "   | 29 "  | 38 "  | "    | 2 "  | —                        |
| " " 211                     | "   | 28 "  | 35 "  | "    | 2 "  | —                        |
| " " 212                     | "   | 30 "  | 17 "  | "    | 3 "  | —                        |

Бр. 148 пд. 15<sup>(4)</sup> ф. Плр. 12 пд. 23 фн.

<sup>(2)</sup>  
И<sup>то</sup> 133 пуд. 32<sup>(4)</sup> фунт.

<sup>(1)</sup> Перанъ № 24½. <sup>(2)</sup> Перанъ № 5. <sup>(3)</sup> Перанъ № 142. <sup>(4)</sup> Перанъ № 24.

**Счетъ**

Нагасаки, 25 Мая 1916 года. № 6.

Господину Дмитрию Иосифовичу  
**Аношину**

Здрав.

<sup>(1)</sup>  
отъ Е. К. Николаевскаго.

| Продано и отпущено Вамъ:                                                        | Въсв |                      | Урона |    | Сумма |    |
|---------------------------------------------------------------------------------|------|----------------------|-------|----|-------|----|
|                                                                                 | Пуд. | ф.                   | Пуд.  | к. | Рубл. | к. |
| <sup>(5)</sup><br>12 бочекъ <sup>(2)</sup><br>машиннаго<br>масла <sup>(1)</sup> |      |                      |       |    |       |    |
| 1с. 25. № 1¼ Бр. 58 п. 03 ф. Плр. 8 п. 23 ф.                                    | 49   | 20                   | 7     | "  | 346   | 50 |
| 2,, 10,, „ 2¼/30 „ 285,, 10 „ „ 40,, 10                                         | 245  | "                    | 6     | 50 | 1592  | 50 |
|                                                                                 | 294  | <sup>(2)</sup><br>20 |       |    | 1939  |    |

По дов. Николаевскаго Уредителя Курсовъ  
Каллиграфин А. И. Пешинский Пер. № 6.

№ 70.

№ 25. № 6. № 5. № 6. № 5. № 6. № 70.

<sup>(1)</sup> Перанъ № 4. <sup>(2)</sup> Перанъ № 5. <sup>(3)</sup> Перанъ № 142 или обидкиов. <sup>(4)</sup> Перанъ № 4½. Отдѣл. и къ Слѣдств. перанъ № 142 Визитки - перанъ № 142.



Г Г Г Г Г

№ 2.  
№ 142.

Положеномъ въ семъ годѣ 1822

Слѣдуетъ  
перо въ  
№ 20.



"св" с № 4, а буквы с № 142.

въ семъ году и въ семъ году

№ 3 1/2.

въ семъ году - въ семъ году и т. д.

№ 3.

Въ семъ году и въ семъ году.

Такого рода надписи рекомендуются для плановъ  
малаго масштаба.

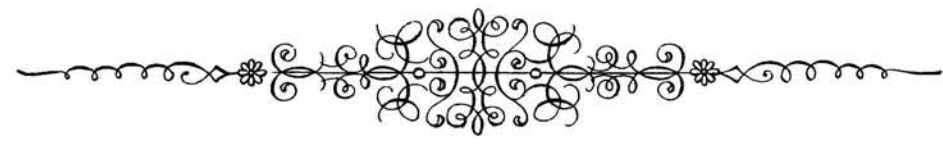

№ 142.

150 санс. въ 1 д.

Цифр. № 5, а букв. № 6.



№ 6.

Рейсфедерано.





<sup>1</sup>  
Цертежь е №14.

<sup>6</sup>  
Сосн. А. Петинский.

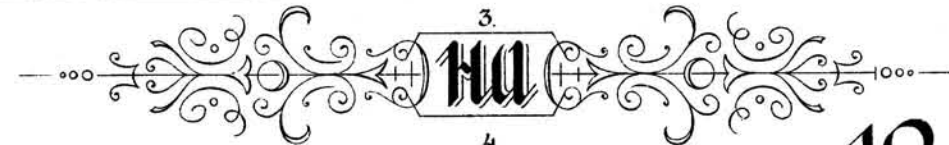
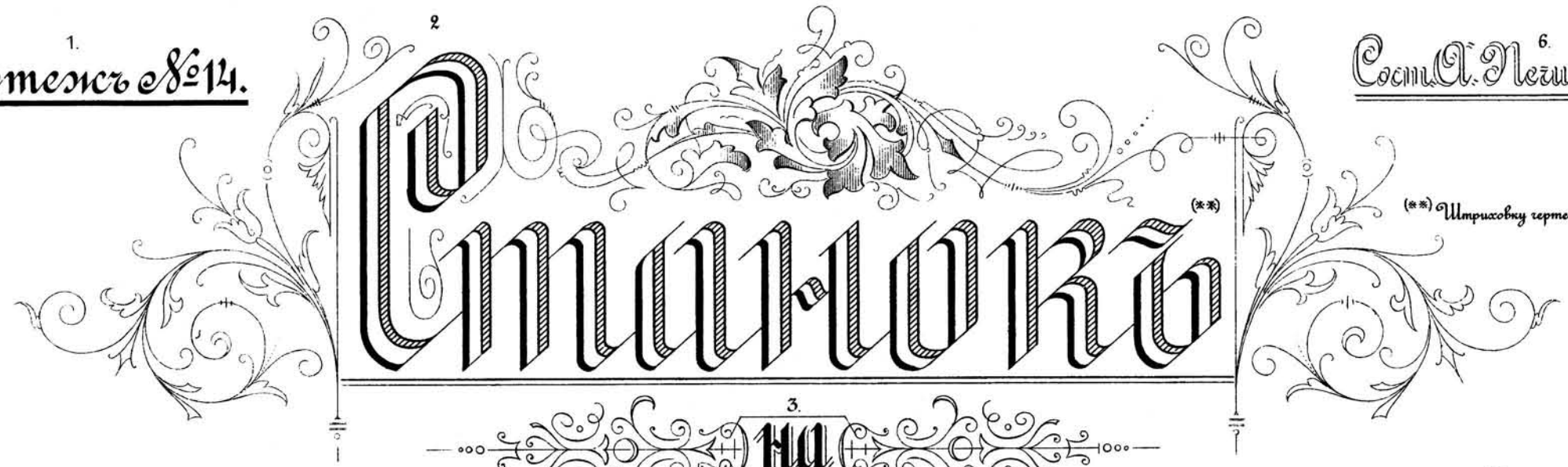

центральномъ итьрь для 12.и пушки  
 системы Н. О. Воланина въ 45 калибровъ.



1) Пер. №4, 2) Пер. (B3,C1,B1, 3) Пер. №2½, 4) Пер. №2½, 5) Пер. №70, 6) Пер. №50. Визьетки и заставки вначале карандашемъ, а затѣмъ обыкновен. перомъ. Замку - рейсфедеромъ (\*) С.и. подроб. указаніе на рисункѣ 10 листа 1 и объяснител. текст. руковод. рондъ А. П. Петинскаго.

1.

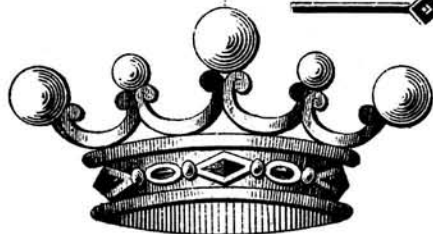

10.

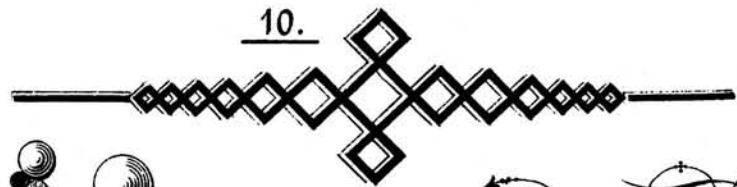

2.

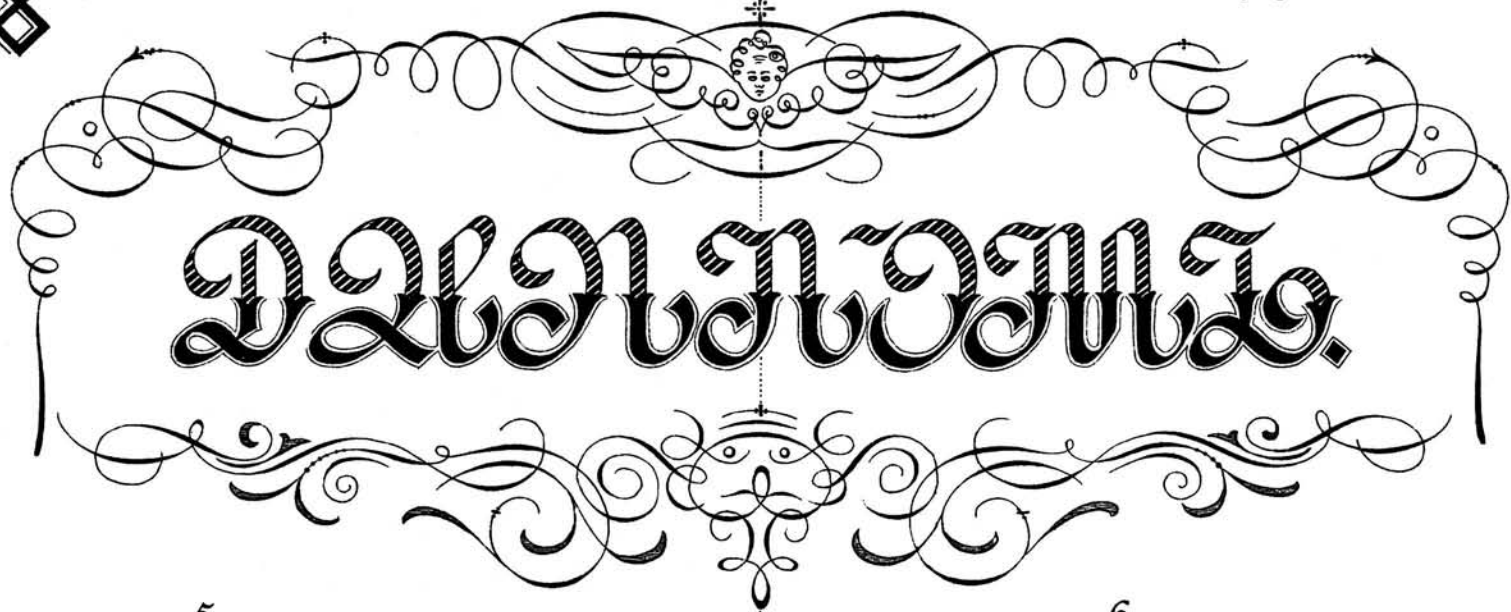

11.



7.

Перъ № 3½



12.

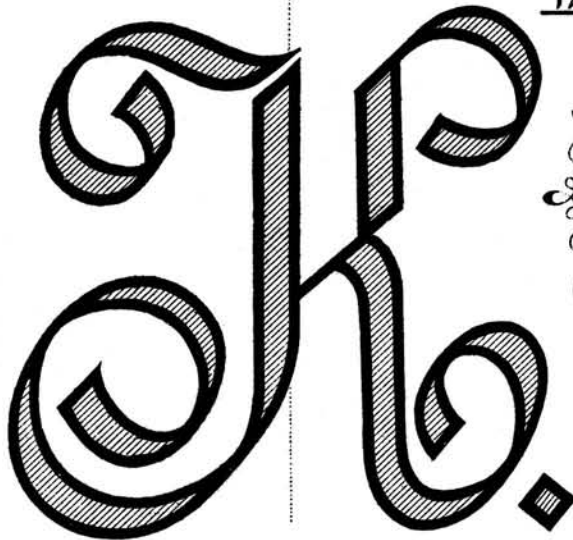

5.



6.



3.



4.



9.

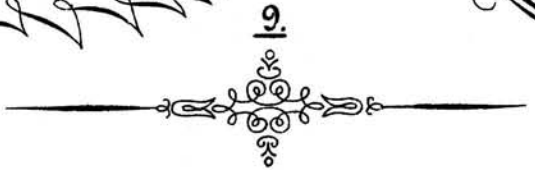

8.



Отдѣлку буквъ, вышметки и украшенія перомъ № 142 или обыкновеннымъ.  
Основаніе буквъ вначалѣ обязательно карандашомъ, а затѣмъ перомъ.

39 **Дубинка**, <sup>35</sup> Виставка,  
 Мельница, Академия,  
 36 <sup>57</sup> Библиотека,  
 38 **Водокачка**,  
 23 **ЖЕ** У.Д.Ж.  
 29 **К** 1905г.  
 26 **М** Г.3.  
 30 **Н**  
 31 **О** В.Н. "Лозьба..."  
 20 **П**  
 19 **Р**  
 27 **С**  
 25 **Т**  
 3 **У** С.В.  
 28 **Ф** П.Е.  
 14 **Х**  
 18 **Ц** П.А.  
 8 **Ч**  
 11 **Ш**  
 15 **Щ** Я.Ш.  
 7 **Ъ**  
 16 **Ы**  
 1 **Ь**  
 21 **Э** "Чаша..."  
 4 **Ю** А.П.  
 6 **Я** К.Я.  
 42 **А** П.Б.Н.  
 4 **Б** Д.М.  
 43 **В**  
 44 **Г**  
 10 **Д**  
 40 **Е** П.  
 41 **Ж**  
 15 **З** 1.М.  
 2 **И**

17 Prof. de calligraphie et d'esthétique  
 1917.